



Drying | DRYPOINT® AC 10CA – 95CA

无热吸附式干燥机 最新升级: DRYPOINT® AC

紧凑型DRYPOINT® AC无热再生吸附式干燥机去除压缩空气中的水分至-40°C的压力露点。

可靠, 创新和安全

集成的CLEARPOINT® 前置和后置过滤器, BEKOMAT® 冷凝液排除器和用户友好的直观控制界面相结合, 确保最高的操作安全性。

带有内部反吹空气管路的创新型梭阀, 即使在发生电源故障时也能提供足够的反吹气流, 确保干燥器在故障状况下的系统安全。坚固的不锈钢卡压接头、易于运输和方便触及到所有系统组件, 表明该设备在设计时充分考虑了实用性。

- › 高效控制
- › 故障自动修复
- › 实用, 操作简单
- › 维护方便
- › 坚固安全



带有内部反吹空气管路的创新型梭阀, 即使在停电时也能提供足够的反吹气流。

Better through Responsibility



技术参数	DRYPOINT® AC 10CA	DRYPOINT® AC 20CA	DRYPOINT® AC 30CA	DRYPOINT® AC 40CA
接口	½"	1"	1"	1 ½"
介质	压缩空气/氮气			
体积流量 (m³/h)*	100	200	280	380
最小/最大操作压力	4-16 bar			
最大入口温度	+2 - 50 °C			
最小/最大环境温度	+5 - 50 °C			
入口空气湿度	Max. 100% at 45 °C			
海拔条件	海拔0-2000m (室内安装)			
压力露点 (PDP)	Min. -40 °C, 可选 -20 °C			
操作电压	220 V / 50 Hz (±10 %), 可选 24 V DC (±10 %)			
供电功耗	Max. 40 W			
防护等级	IP 54			
尺寸				
A (mm)	740	930	1050	1,120
B (mm)	500	560	655	655
C (mm)	1,520	1,830	1,900	2,200
D (mm)	700	800	900	900
F (mm)	1,150	1,150	1,150	1,150
重量 (kg)	~170	~260	~320	~380

技术参数	DRYPOINT® AC 50CA	DRYPOINT® AC 65CA	DRYPOINT® AC 80CA	DRYPOINT® AC 95CA
接口	2"	2"	2"	2"
介质	压缩空气/氮气			
体积流量 (m³/h)*	500	630	800	1000
最小/最大操作压力	4-16 bar			
最大入口温度	+2 - 50 °C			
最小/最大环境温度	+5 - 50 °C			
入口空气湿度	Max. 100% at 45 °C			
海拔条件	海拔0-2000m (室内安装)			
压力露点 (PDP)	Min. -40 °C, 可选 -20 °C			
操作电压	220 V / 50 Hz (±10 %), 可选 24 V DC (±10 %)			
供电功耗	Max. 40 W			
防护等级	IP 54			
尺寸				
A (mm)	1,320	1,320	1,520	1,520
B (mm)	755	755	855	855
C (mm)	2,100	2,200	2,300	2,300
D (mm)	1,150	1,150	1,250	1,250
F (mm)	1,300	1,300	1,400	1,400
重量 (kg)	~420	~500	~600	~690

* PDP -40°C的体积流量，相对于20°C环境温度，1 bar (绝对值)，7 bar (表压)的工作压力和35°C的压缩空气入口温度。

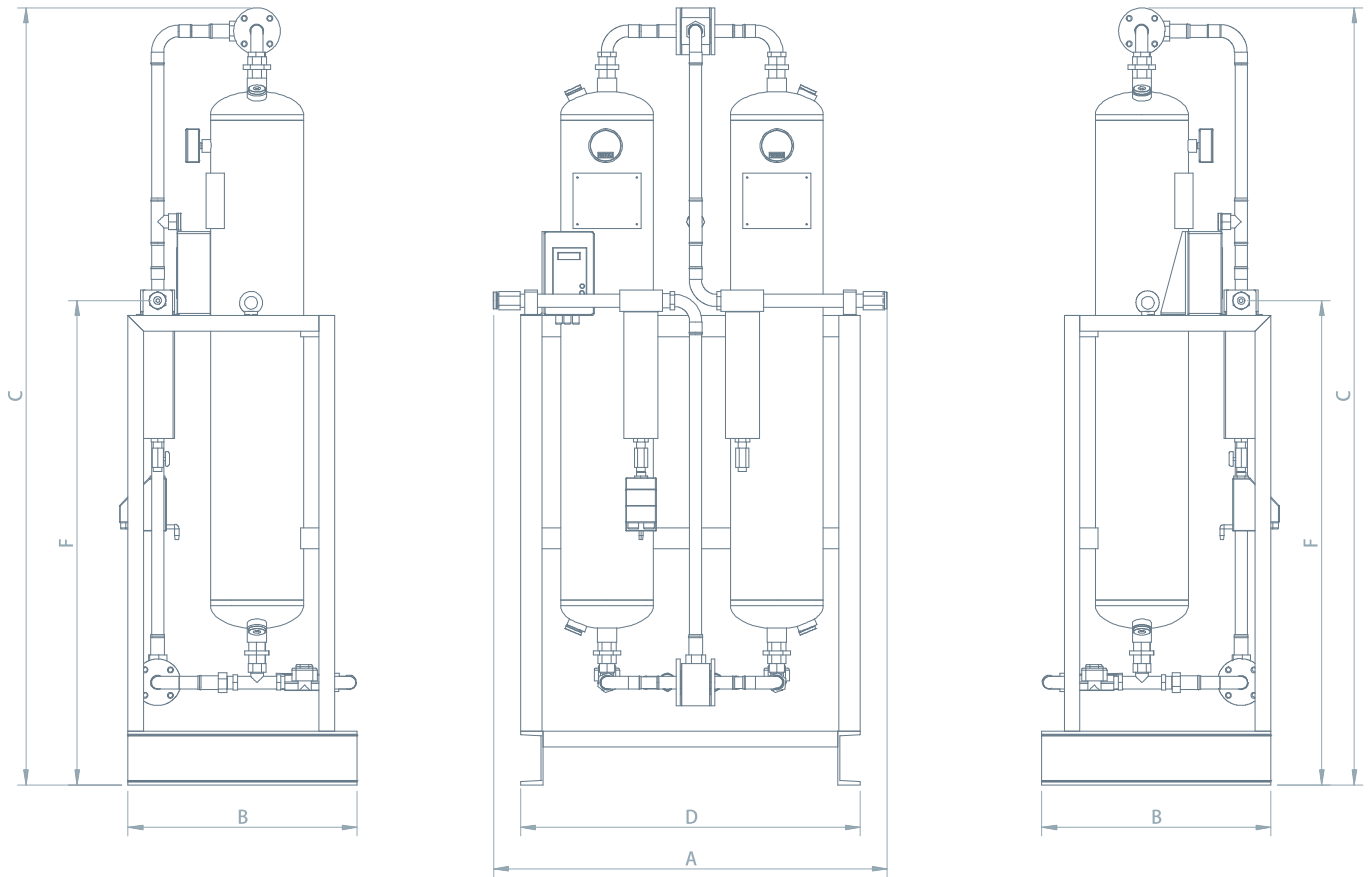

修正系数

压力露点 (PDP)	入口温度	操作压力 (bar)													
		4	5	6	7	8	9	10	11	12	13	14	15	16	
-40 °C	25 °C	0.75	0.90	1.05	1.20	1.35	1.50	1.65	1.80	1.95	2.10	2.25	2.40	2.55	
	30 °C	0.69	0.83	0.96	1.10	1.24	1.38	1.51	1.65	1.79	1.93	2.06	2.20	2.34	
	35 °C	0.63	0.75	0.88	1.00	1.13	1.25	1.38	1.50	1.63	1.75	1.88	2.00	2.13	
	40 °C	0.50	0.60	0.70	0.80	0.90	1.00	1.10	1.20	1.30	1.40	1.50	1.60	1.70	
	45 °C	0.44	0.53	0.61	0.70	0.79	0.88	0.96	1.05	1.14	1.23	1.31	1.40	1.49	
	50 °C	0.31	0.38	0.44	0.50	0.56	0.63	0.69	0.75	0.81	0.88	0.94	1.00	1.06	

再生空气流量 DRYPOINT® AC 10CA-95CA	入口流量 m³/h*	再生空气流量 (平均) m³/h
10CA	100	15.0
20CA	200	30.0
30CA	280	42.0
40CA	380	57.0
50CA	500	75.0
65CA	630	94.5
80CA	800	120.0
95CA	1000	150.0

DRYPOINT® AC 原理

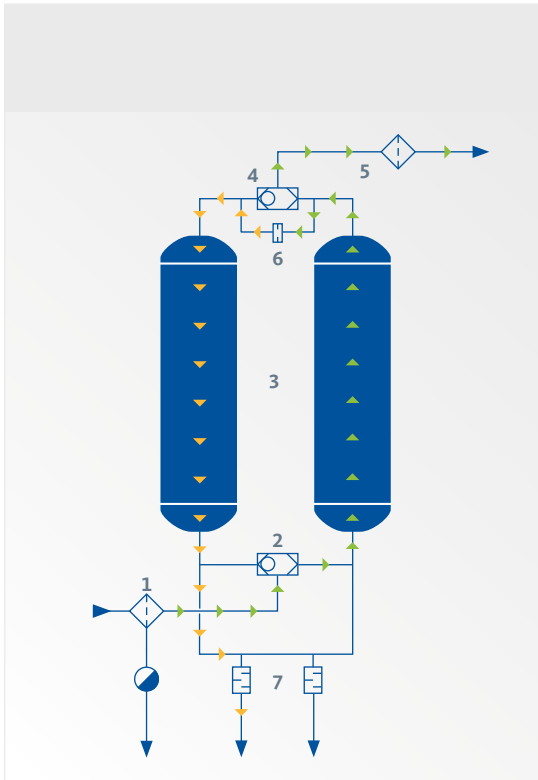

无热再生DRYPOINT® AC吸附式干燥机可确保持续供应高品质空气。

两个装有吸附剂(3)的桶槽平行排列。压缩空气通过配有BEKOMAT® 冷凝液自动排除器的CLEARPOINT® 前置过滤器(1)进入干燥机, 压缩空气中的颗粒和冷凝液已被去除。压缩空气流到底部的梭阀(2)进入吸附桶槽(3), 被干燥至所需的压力露点, 再通过顶部的梭阀(4)和CLEARPOINT® 后置除尘过滤器(5)去除吸附剂磨损产生的粉尘, 使压缩空气变得干燥和洁净。当压缩空气在一个桶槽干燥时, 吸附剂在另一个桶槽再生, 为达到此目的, 部分已经干燥的压缩空气通过喷嘴(6)减压至大气压力进入再生桶槽, 对吸附剂进行再生, 通过消音器(7)释放到大气中, 两个桶槽之间的切换以固定的循环时间进行。

您对压缩空气净化处理的最佳方式存有疑虑?

我们给您答案! 我们提供全面而有效的压缩空气净化处理方案。欢迎您向我们咨询。我们将竭诚为您提供冷凝液处理、压缩空气过滤、干燥、测量及无油化处理的解决方案和广泛的服务。



微信搜一搜

Q BEKO压缩空气净化处理



BEKO TECHNOLOGIES CHINA
贝克欧科技(中国)有限公司

地址: 上海浦东东方路710号汤臣金融大厦606室
电话: 021 50815885
传真: 021 50815886
邮箱: info@beko.cn
网站: www.beko.cn

技术变化不另行通知, 错误和遗漏除外。